



P O H O R J E
osvobodi misli

Katalog elementov urbane opreme na Pohorju

December 2021
verzija 1

VSEBINA

00

- 01 UVOD
- 02 IZHODIŠČA
- 03 ELEMENTI
- 04 OZNAČEVANJE, MATERIALI IN BARVE

UVOD

01

Katalogu na pot

Pohorje je s svojo razsežnostjo, raznolikostjo, turistično privlačnostjo in naravnimi danostmi prostor številnih različnih interesov in projektov. Pogosto se to žal odraža tudi v raznolikosti urbane opreme, označevalnih in informativnih tabel ter drugih elementov, saj za ta segment urejanja prostora ni jasno opredeljene vizije. Vsak projekt tako išče svojo oblikovalsko rešitev za iste elemente, ki se nato pogosto razlikujejo tudi v kakovosti vizualne podobe in izvedbe. Takšen parcialni način reševanja tega vprašanja prispeva k temu, da se zgodbe Pohorja med seboj pogosto ne povezujejo in bogatijo, ampak le še nadalje drobijo.

Ključni deležniki na in ob Pohorju so se konec leta 2019 v želji po povezovanju in sodelovanju pri uresničevanju skupnih ciljev in realizaciji potenciala povezali v Partnerstvo za Pohorje ter kot temeljni dokument pripravili Strategijo razvoja Pohorja. Eno izmed poslanstev partnerstva je tudi urejanje okolja ter ozaveščanje in informiranje obiskovalcev o pomenu in vrednotah naravnega okolja ter vzpostavljanje vezi med njima na temelju spoštovanja ter ohranjanja narave in kulturne dediščine.



Slika: Vzpostavitev partnerstva v letu 2019 (Vir: <https://lokalec.si>)

Povezovanje projektov

Da enotna in usklajena podoba elementov v istem prostoru pomeni bolj urejeno okolje, nudi ustrezno podporo uporabnikom ter nenazadnje dviguje privlačnost storitve oziroma aktivnosti, smo se lahko prepričali na primeru Dravske kolesarske poti. Elementi, ki premišljeno združujejo funkcionalnost, preprosto oblikovanje in sporočilnost, omogočajo tudi enostavno nadgradnjo ter nadaljnji razvoj, ki se ga različne občine, ponudniki in drugi subjekti že poslužujejo in prilagajajo svojim potrebam ali pa po osnovnem oblikovalskem konceptu izdelujejo nove elemente. Zgodba se nadaljuje v projektu Naša Drava, dobro delujoč koncept urejanja tega vprašanja pa si zato želi tudi Partnerstvo za Pohorje pri postavljanju urbane opreme na območju samega Pohorja.



Slika: DKP - kolesarsko postajlišče (Vir: <https://maribor24.si>)

Gre torej za tri ločene, a hkrati med seboj prepletene vsebine, zato je smiselno, da se v podobi opreme in elementov odseva vodilni koncept kot nekakšna rdeča nit, hkrati pa specifični deli opreme izražajo svojskost projekta, okolja in sporočila. Vsem trem entitetam je skupna navezava na les kot osnoven material, zato ga obravnavamo kot vodilni motiv. Dravska kolesarska pot in Drava sta ves čas tesno povezani z železniško progo, zato se tam zdi smiseln poudarek poleg lesa tudi na jeklu. Za samo Pohorje pa je bila vedno značilna uporaba kombinacije kamna in lesa, zato se ta koncept ohranja tudi v osnovnih elementih, kot so klopi in mize, s čimer se poudarja lokalna identiteta. Pohorje je nenazadnje z vidika geologije posebnost v Sloveniji. Magmatske in metamorfne kamnine vplivajo tudi na habitate na površju.

Namen

Namen kataloga ni strogo predpisovanje postavljanja točno določene urbane opreme in elementov, temveč služiti kot oblikovalska usmeritev, ki upošteva vse za Pohorje pomembne aspekte in za katero si želimo, da bi se je vsi tisti, ki na nam ljubem pogorju ustvarjamo, držali ter s tem prispevali k enotni podobi tistega, kar v naravno okolje vnaša človek.

Katalog tudi ni zaključen dokument, temveč je vedno odprt za sveže predloge, izboljšave, dopolnitve in nadgradnje, saj želimo kvalitetnemu kreativnemu udejstvovanju pustiti odprta vrata oziroma ga celo spodbujati, kot med drugim velevajo načela trajnostnega načrtovanja in razvoja.

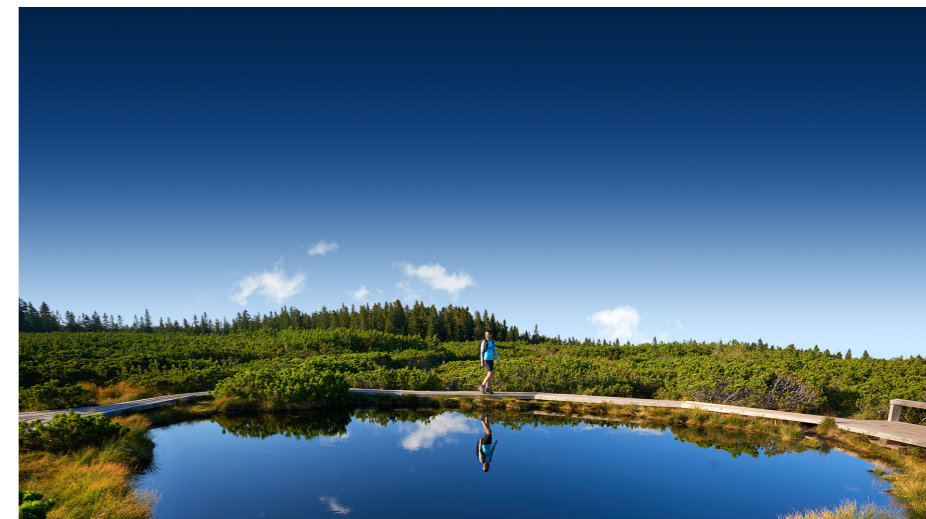

Slika: <https://www.rogla-pohorje.si>

IZHODIŠČA

02

Izhodišča

STRATEGIJA ZA POHORJE

Pohorje je hkrati območje zaščitene narave, turistična destinacija, prostor za gospodarske aktivnosti, bivanjski prostor in še veliko drugega. Gre za prostor kompromisov, kjer je potrebno paziti, da se določene meje ne prestopijo. Tako tudi pri postavljanju opreme velja, da ni povsod možno vse. Kjer so že v veljavi pravilniki in smernice, jih je potrebno upoštevati.



Slika: Pohorje - občine in regije (Vir: <https://rra-podravje.si>)

Strategija predvideva conacijo Pohorja. Tako bi lahko skozi vse leto zagotovili usmerjeno doživljanje narave in kulturne dediščine ter prostočasnih rekreacijskih, edukativnih idr. aktivnosti, za kar bo potrebno ustrezno umestiti tudi potrebno urbano opremo in sorodno infrastrukturo. Postavitev bo posebej pomembna ob treh sodobnih turističnih centrih in številnih manjših območjih. Načrtovane so tudi številne doživljaljske poti z naravoslovno in etnološko vsebino, delavnice, športno rekreativne vsebine in druge aktivnosti, ki pa za svojo realizacijo in izvajanje potrebujejo urejeno infrastrukturo. V delu strategije z opredelitvami se lahko urbana oprema naveže na:

6.1 Strateški cilj 1: Pohorje – mednarodno priznana destinacija

- Prednostna usmeritev 1.4: Ureditev kolesarjenja in pohodništva

- Prednostna usmeritev 1.7: Ureditev informacijske infrastrukture

6.1 Strateški cilj 3: Pohorje – zelena oaza

Na Pohorju se načrtuje prepoznavanje in usmerjanje funkcij različnih con, in sicer:

Naravovarstvene cone (mirne in druge upravljavske cone za naravovarstvo po predlogu Natura 2000 – cone gozdov, travišč, vod in skališč ter ostala naravovarstvena pomembna območja).

Doživljaljske cone (območja z interpretacijo za: doživljanje narave, kulturne dediščine, zdravje in dobro počutje, rekreacijo, športne aktivnosti, adrenalinska in avanturistična doživetja ter druženje in prireditve).

Infrastrukturne cone (splošna, parkovna, informacijska)

Urbana središča ruralnega območja (naselja, v katerih prevladujejo urbane funkcije nad ruralnimi): Zreče, Oplotnica, Vitanje, Mislinja, Lovrenc na Pohorju, Ribnica na Pohorju.

Širša vplivna območja: MO Maribor, Hoče - Slivnica, Ruše, Rače - Fram, Slovenska Bistrica, Slovenske Konjice, Podvelka, Radlje ob Dravi, Vuzenica, MO Slovenj Gradec, Dravograd, Muta, Selnica ob Dravi.

Predlogi kataloga se lahko uporabljajo povsod tam, kjer vprašanje tovrstne opreme oziroma infrastrukture ni že opredeljeno s pravilniki (naravovarstvene cone, vplivno območje kulturne dediščine, ...) in so za njeno umeščanje ter nadzor že določene pristojne institucije.

DRAVSKA KOLESARSKA POT

Leta 2019 so bile v okviru razvoja Dravske kolesarske poti pripravljene smernice in koncept za nova počivališča, ki so namenjena relaksaciji, počitku in uživanju v naravi. S kombinacijo lesa oz. desk in jeklenih elementov se je vzpostavljala navezava na splavarjenje in splave, ki so bili na Dravi v preteklosti glavni prepoznavni element ter tudi navezava na železnico, ki neposredno ali pa v bližini vedno spremlja DKP.

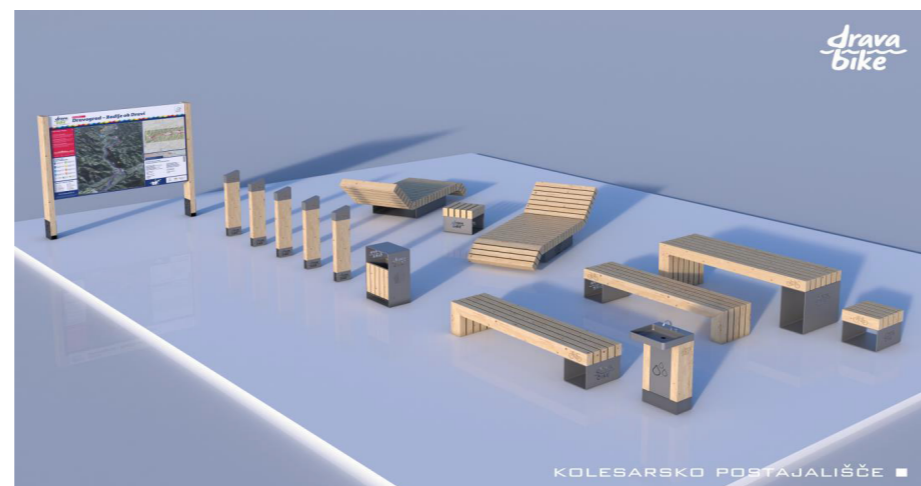

Slika: Kolesarsko postajališče-elementi (Vir: Kolesarska postajališča na Dravski kolesarski poti "DRAVABIKE")

Nova počivališča so zasnovana iz več elementov, ki omogočajo prilagajanje postavitve in opremljenosti počivališča glede na lokacijo, potrebe in prostor, ki je na voljo. Lahko so pokrita ali brez strehe. Vizuelno jih je mogoče umestiti tako v naravno kot bolj urbano okolje. Podlaga počivališča je lahko urejena v utrjenem makadamu ali s tlakovanjem.

Predstavitev projekta je izvedena v sklopu opreme - z uporabo emblema v smislu strojnega izreza pri kovinskih delih ali vglobljenega dela v lesenih elementih. Tako ni potrebnih dodatnih tabel in oznak.

V tem katalogu lahko najdemo nekaj elementov opreme ter motivov, ki so namenoma prevzeti iz smernic za DKP, saj so s svojo enostavno, nevpadljivo zasnovo primerni za skoraj vsako okolje, hkrati pa bo tako poskrbljeno za boljšo vizualno povezavo posameznih projektov, kar je eden izmed ciljev Partnerstva za Pohorje. Izziv je najti pravo razmerje med obstoječim in novim. Da elementi na Pohorju vseeno nosijo svojo identiteto, hkrati pa se ne oddaljijo preveč od rdeče niti skupne zgodbe.

DOŽIVETJA BOLFENK - NAČRT KRAJINSKE ARHITEKURE

Investitor, Mestna občina Maribor želi na območju mariborskega Pohorja urediti okolico cerkve Sv. Bolfenka, zgornje postaje pohorske vzpenjače in kočje Luka. Izhodišča za projektiranje so podana v dokumentaciji Doživetja Bolfenk in obsegajo animacijske in edukacijske elemente podajanja vsebin Mariborskega Pohorja. Urejen bo Alpinetum, postavljen hotel za žuželke, označene bodo energetske točke, postavljene bodo klopi, foto točka, kukalo, igrala, informacijske table in stojalo za kolo.

Ker ureditev posega v zavarovano in vplivno območje spomenika državnega pomena Hrastje na Pohorju – Cerkev Sv. Bolfenka (EŠD 9030) in registrirano nepremično dediščino Pekre – Zgornja postaja pohorske vzpenjače in Hotel Bellevue (EŠD 16288), je pri snovanju potrebno usklajeno sodelovanje z Zavodom za varstvo kulturne dediščine. Predvsem pri cerkvi Sv. Bolfenka velja posebna previdnost pri oblikovanju, da se ne preglesi zaščitene kulturne dediščine. Za ta namen je oblikovana dodatna različica klopi, ki je bližje obstoječemu stanju, poleg tega pa so se posamezni elementi, kot denimo foto točka ter Alpinetum, na podlagi kulturnovarstvenih pogojev že umaknili iz vplivnega območja.

Nekateri elementi (kukalo, foto točka ...) so povzeti iz načrta krajinske arhitekture, kjer je že bila pripravljena vsebina nekaterih elementov, ter po potrebi ustrezno dodelani oziroma nadgrajeni

Oblikovalski pristop

Pri oblikovanju je bil uporabljen pragmatičen pristop v iskanju kompromisa med uporabnostjo, vizualno podobo, sporočilnostjo in nenazadnje izvedbo. Osnovna ideja je tako kot pri preostalih dveh projektih uporaba dveh temeljnih materialov, ki sta vpeta v tradicijo obravnavanega okolja – v tem primeru lesa in kamna. Les kot bogat naravni vir, ki so ga predvsem v preteklosti izvažali s tega območja oziroma predelovali v najrazličnejše izdelke ter kamen kot simbol tega edinstvenega geološkega območja v Sloveniji. Pohorski tonalit oziroma granodiorit, ki je skozi proces svojega nastanka pridobil specifične mehanske in fizične lastnosti, namreč ne najdemo samo na Pohorju, ampak tudi v številnih mestih, kjer je postal del njihove identitete, saj je navdihnil številne arhitekta in kiparje ter je zaradi tega pomemben del slovenske kulturne dediščine. Najbolj jasno tej ideji sledi podoba klopi in miz, ki se lahko izvede v manj ali bolj obdelani različici kamna, odvisno od lokacije. Ali gre za bolj prvinsko okolje ali pa morda že deloma urbanizirano območje, kjer je sled človeka že jasno prepoznavna. V obeh primerih je zaželjena naravna, neodsevna tekstura kamna, ki sporoča, da smo blizu izvoru kamnine.

Kjer gre za tehnično reševanje detajlov vpenjanja in temeljenja ter predvsem tudi težavnega stika med lesom in kamnom, je z vidika trajnosti in vzdrževanja uporabljeno jeklo v preizkušeni metodah izvedbe.

V konstrukcijske ali osnovne elemente so strojno vdeleni ali izrezani emblemi oziroma logotipi CGP Pohorja.

Z enostavnostjo in izčiščenostjo izvedbe se želi doseči brezčasnost – da se oblikovanje otrese trendovskih elementov, ki sčasoma zbledijo ali jih nadomestijo novi. Isti presek masivnega lesenega elementa pri mizi in klopih omogoča enostavnejšo izvedbo in vzdrževanje ter enovit izgled, ki se ponavlja skozi vse projekte. Minimalizem in preprostost v oblikovanju z nekaj prilagoditvami omogočata uporabo takšne opreme tudi na drugih lokacijah.

OBSTOJEČA OPREMA NA POHORJU

Pohorje je danes opremljeno z najrazličnejšimi elementi. Nekateri so plod dodelanih načrtov in izdelave, spet drugi so plod lastne izdelave in iskanja hitrih rešitev, ki so bolj ali manj posrečene. V katalogu sta vsaj dva elementa, ki v prostoru Pohorja že opravljata svojo vlogo - majhni totemi, ki so na Kopah uporabljeni kot energetske točke, ter razgledni pano, prav tako z območja Kop. Oba sta nastala v okviru projekta na RRA Koroška in sta plod dodelane tehnične rešitve, ki ustreza viziji priprave tega kataloga (prikazano pri predstavitvi posameznih elementov). Pri prevzemanju ostale obstoječe opreme smo bili bolj zadržani, saj je šlo bodisi za preveč zapletene in unikatne primerke, ali pa niso ustrezali merilom, ki smo jih v procesu priprave zasledovali.

Če se osnovna elementa urbane opreme, klop in miza, v primeru Dravske kolesarske poti navezuje na tradicijo splavarjenja, lahko na Pohorju to podobo navežemo na brunčane poti, kjer so leseni elementi sicer v nekoliko drugačni funkciji in poziciji, a je vizualna navezava vseeno prisotna.

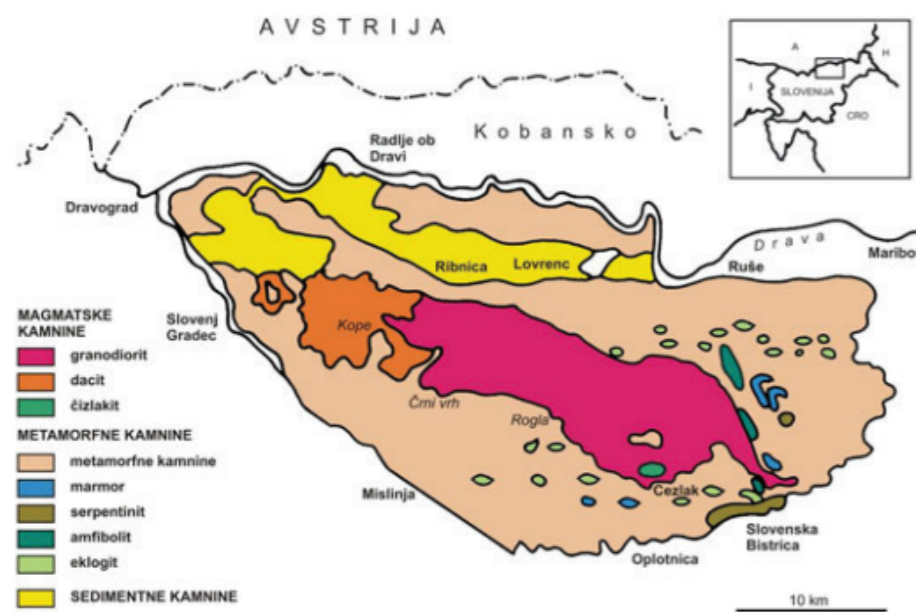

Slika: Geologija Pohorja (Vir: <https://ciklon.si>)

Posebnost med »graniti« predstavljata izrazita bela žila, katera mu daje unikatnost in edinstvenost, cenjen pa je tudi zaradi izrednih mehanskih in fizičnih lastnosti.



Slika: Brunčane poti (Vir: <https://www.zrecc.si/Files/Gallery/>)



Slika: Geologija Pohorja (Vir: RRA Koroška, splet)

ELEMENTI

03

opis

Oblikovalsko izhodišče predstavljata klop in miza iz projekta Dravska kolesarska pot. Ohranijo se leseni elementi, kovinski nosilec se nadomesti s kamnom vrste granidorit oziroma pohorskim tonalitom ustrezne oblike in dimenzije. Kamnito gmoto se lokalno ustrezno obdela, da se ustvari ležišče za pravokotne lesene elemente, ki so pričvrščeni ter hkrati dilatirani s kovinskimi elementi. Ta stik neobdelanega kamna, značilnega za Pohorje, ter lesenih elementov, simbolno predstavlja stik narave in človeka. Pravokotni

leseni elementi prav tako spominjajo na zasnovo brunčanih poti. Klopi in mize je možno oblikovati tudi v bolj strukturirani različici s po šestimi lesenimi elementi v preseku pri klopi in osmimi pri mizi. Emblem Pohorja se nevpadljivo pojavlja kot vglobljen del v lesu.

MERE (višina/širina/dolžina):
klop: 45 cm/45-47 cm/200 cm
miza: 75 cm/65 cm/200 cm

načrt

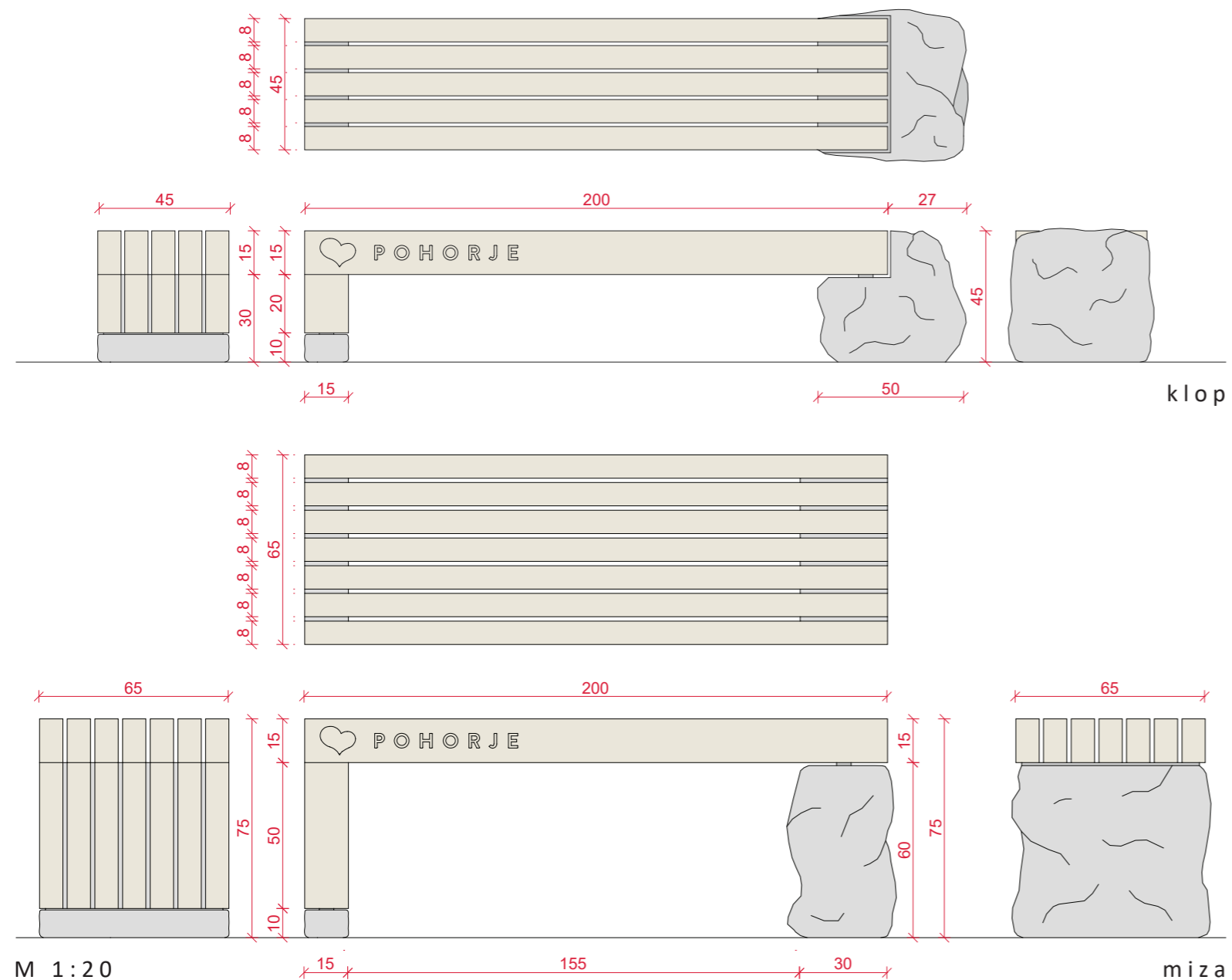

vizualizacija



opis

Oblikovalsko izhodišče predstavljata klop in miza iz projekta Dravska kolesarska pot. Ohranijo se leseni elementi, kovinski nosilec se nadomesti s kamnom vrste granidorit oziroma pohorskim tonalitom ustrezne oblike in dimenzije. Kamnito gmoto se lokalno ustrezno obdelata, pravokotni leseni elementi so pričvrščeni ter hkrati dilatirani s kovinskimi elementi. Ta stik neobdelanega kamna, značilnega za Pohorje, ter lesenih elementov, simbolno predstavlja stik narave in človeka. Pravokotni leseni elementi prav tako

spominjajo na zasnovo brunčanih poti. Klopi in mize je možno oblikovati tudi v bolj strukturirani različici s po šestimi lesenimi elementi v preseku pri klopi in osmimi pri mizi. Emblem Pohorja se nevpadljivo pojavlja kot vglobljen del v lesu. Ta različica z bolj obdelanim kamnom je lažja za izvedbo, a nekoliko manj naravnega izgleda.

MERE (višina/širina/dolžina):
klop: 45 cm/45-47 cm/200 cm
miza: 75 cm/65 cm/200 cm

načrt

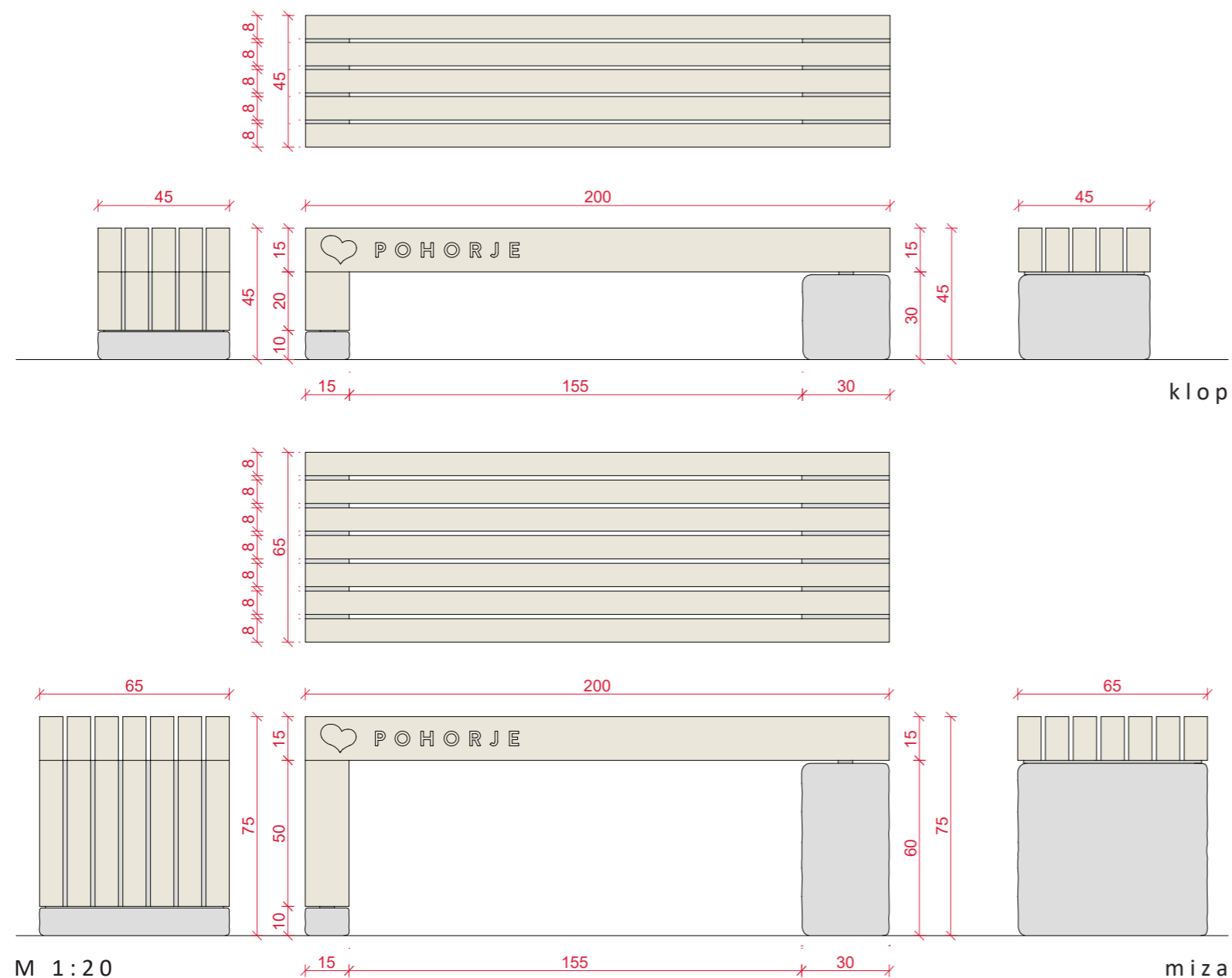

vizualizacija



opis

Klop bolj preproste oblike, ki je pravzaprav sestavljena samo iz dveh osnovnih elementov - dveh večjih lesenih pravokotnih kosov ter kamnitih podstavkov, je oblikovno manj ambiciozna, a hkrati s svojo preprostostjo bolj primerna za uporabo tam, kjer so v ospredju drugi objekti, ki jih ne želimo vizualno preglasiti. Kljub vsemu klop v osnovi še vedno povzema bistvo Pohorja. Tehnična izvedba je preprosta, vendar pa je potrebno poskrbeti za ustrezno dilatacijo kamnitega in lesenega dela, ki se izvede s

kovinskimi distančniki. Zaradi masivnosti lesenih delov je mogoča tudi večja dolžina klopi. Odvisno od zahtev in lokacije je možna tudi izvedba bolj rustikalnega izgleda, kakor je tudi prikazano na vizualizaciji.

MERE (višina/širina/dolžina):
klop: 50 cm/54 cm/200 cm

načrt

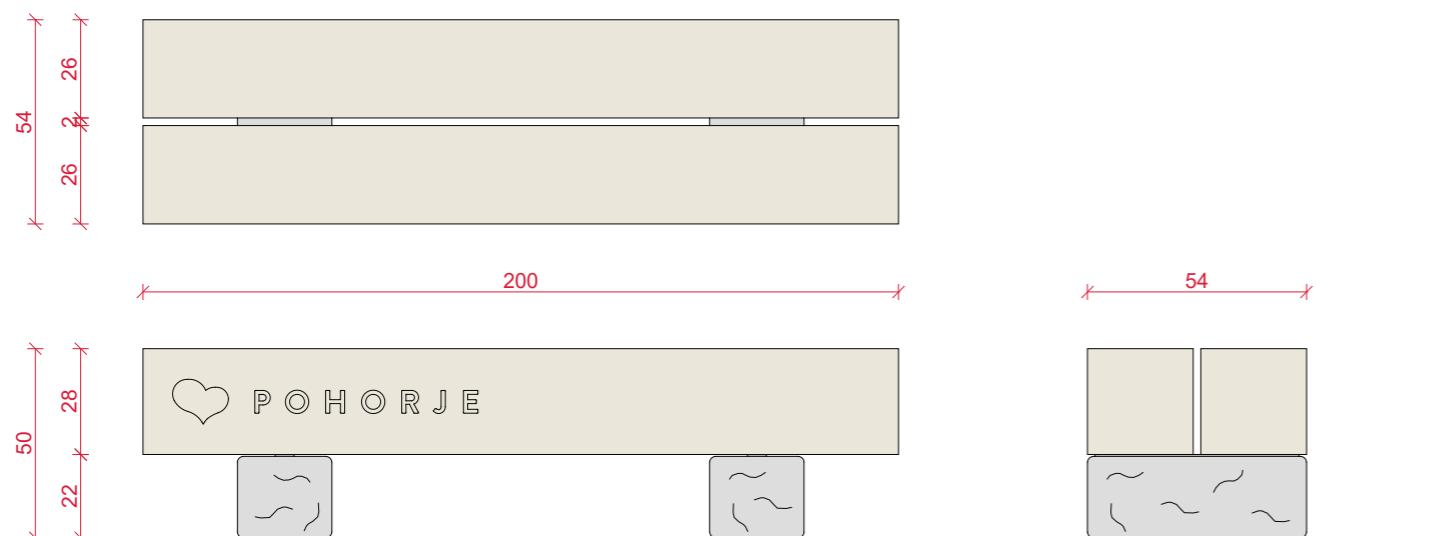

M 1:20

vizualizacija



opis

Počivalnik oziroma ležalnik ima svoje oblikovne korenine prav tako iz smernic Dravske kolesarske poti, vendar pa gre v tem primeru za nadgrajeno različico. Če je v dolini prevladovala bolj stroga lomljena linija v preseku, se ležalnik na Pohorju poslužuje bolj zaobljene oblike, ki spominja na hribovite vedute Pohorja. Ležalnik je sestavljen iz kovinske osnove z izrezanim emblemom v črtni verziji logotipa. Leseni elementi so nato preko treh zaobljenih vzdolžnih nosilcev pričvrščeni na celotno konstrukcijo. Slednja se

zaradi same stabilnosti praviloma vpne v podlago na manjši temelj. V želji po poenostavitvi izdelave sta uporabljena samo dva različna lesena elementa (predstavljeno v načrtu), ki se na kovinsko podkonstrukcijo umeščata glede na to, ali gre za raven ali ukrivljen del nosilca.

MERE (višina/širina/dolžina):
počivalnik: 90 cm/98,5 cm/ 214 cm

načrt

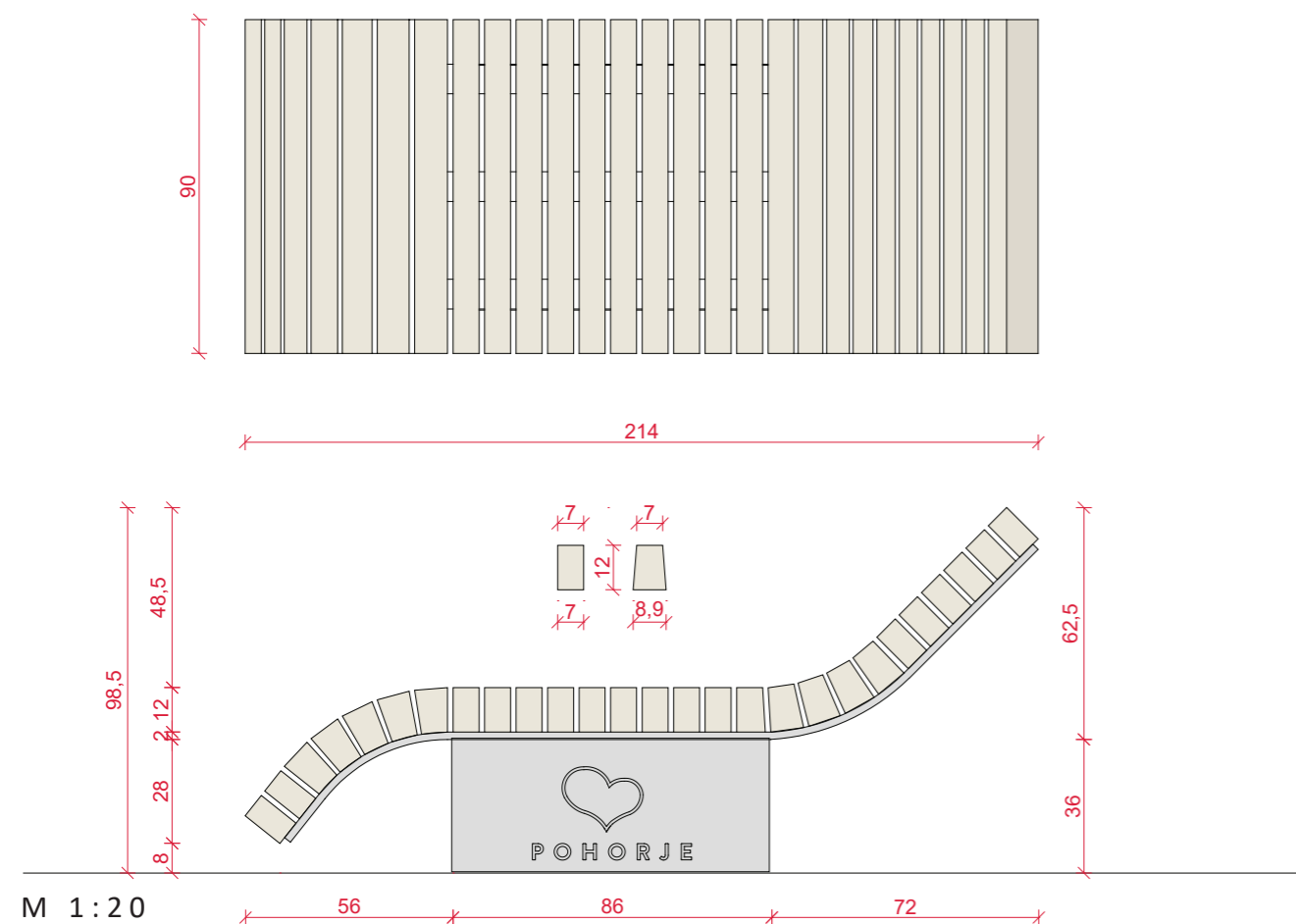

vizualizacija

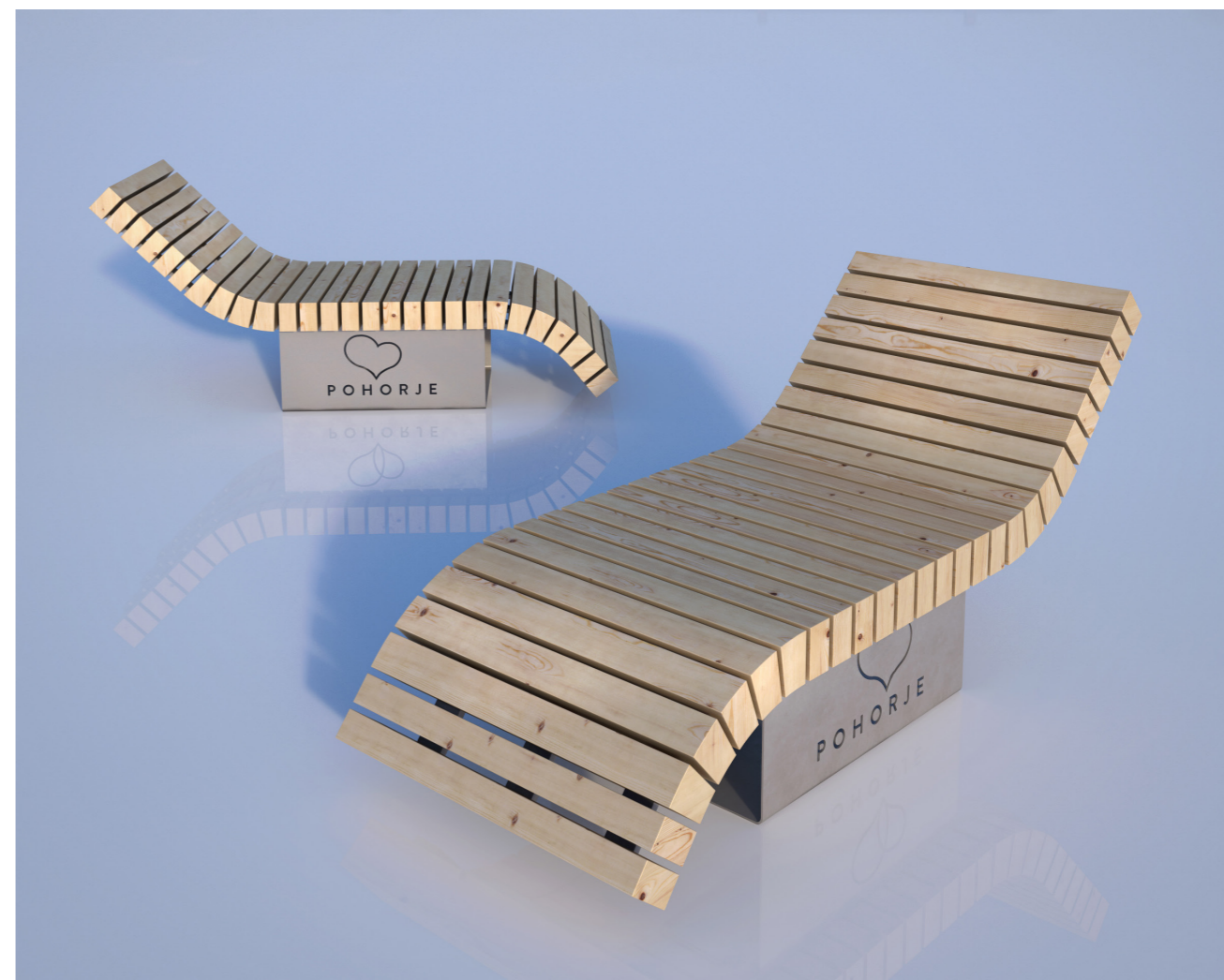

opis

Informacijske, označevalne ali interpretacijske table so skladne s tablam iz projekta DKP. Preprosta zasnova sestoji iz dveh lesenih stebrov pravokotnega prereza z jeklenim vpetjem. Na slednjem je tudi izrezan logotip Pohorje. Tabla je lahko glede na vsebino oziroma druge zahteve različne širine, vendar v tej izvedbi ne ožja od 70 cm ter praviloma tudi ne širša od 160 cm, saj površina materiala, na katerem je prikazana vsebina, predstavlja površino, na katero lahko vpliva veter, ki je zaradi hribovitega sveta pomemben

dejavnik in ga je predvsem pri tehnični izvedbi potrebno upoštevati pri snovanju temeljenja. Tretja različica table omogoča vključitev interpretacijskih elementov, pri čemer se osnovna površina table nekoliko zmanjša. Pri določanju višine vrtljivih (ali po želji tudi drugačnih dinamičnih delov) je potrebno paziti na to, da jih dosežejo otroci, katerim je običajno takšen pristop podajanja informacij namenjen. MERE (višina/širina/dolžina):
tabla: max. 215 cm/70-160 cm/16 cm

vizualizacija



načrt

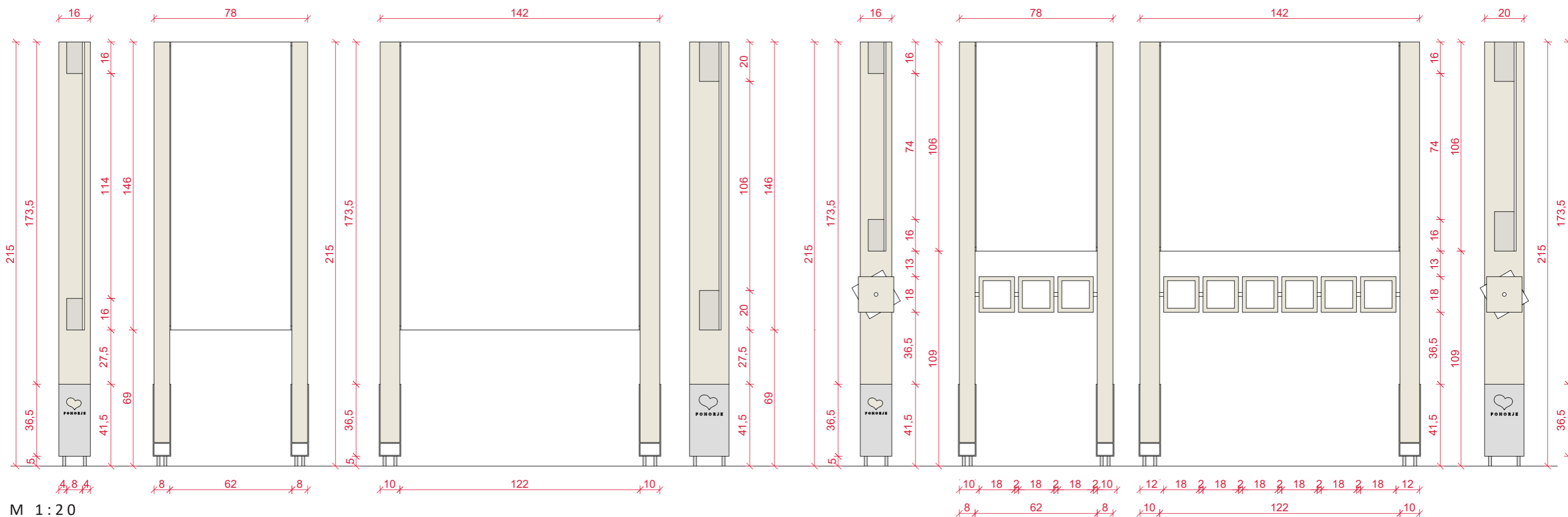

opis

Označevalni totem je na voljo v dveh oblikah - kvadratnega in nekoliko širšega pravokotnega prereza. Leseni vertikalni del je bočno vpet v jekleni nosilec. Pod naklonom prirezan vrhnji del daje totemu nekaj oblikovne dinamike, hkrati pa omogoča odtekanje vode. Kvadratni totem je primarno namenjen označevanju, pravokotni pa omogoča tudi podajanje vsebine.

MERE (višina/širina/dolžina):

totem: max. 215 cm/30 cm/30 ali 40 cm

načrt

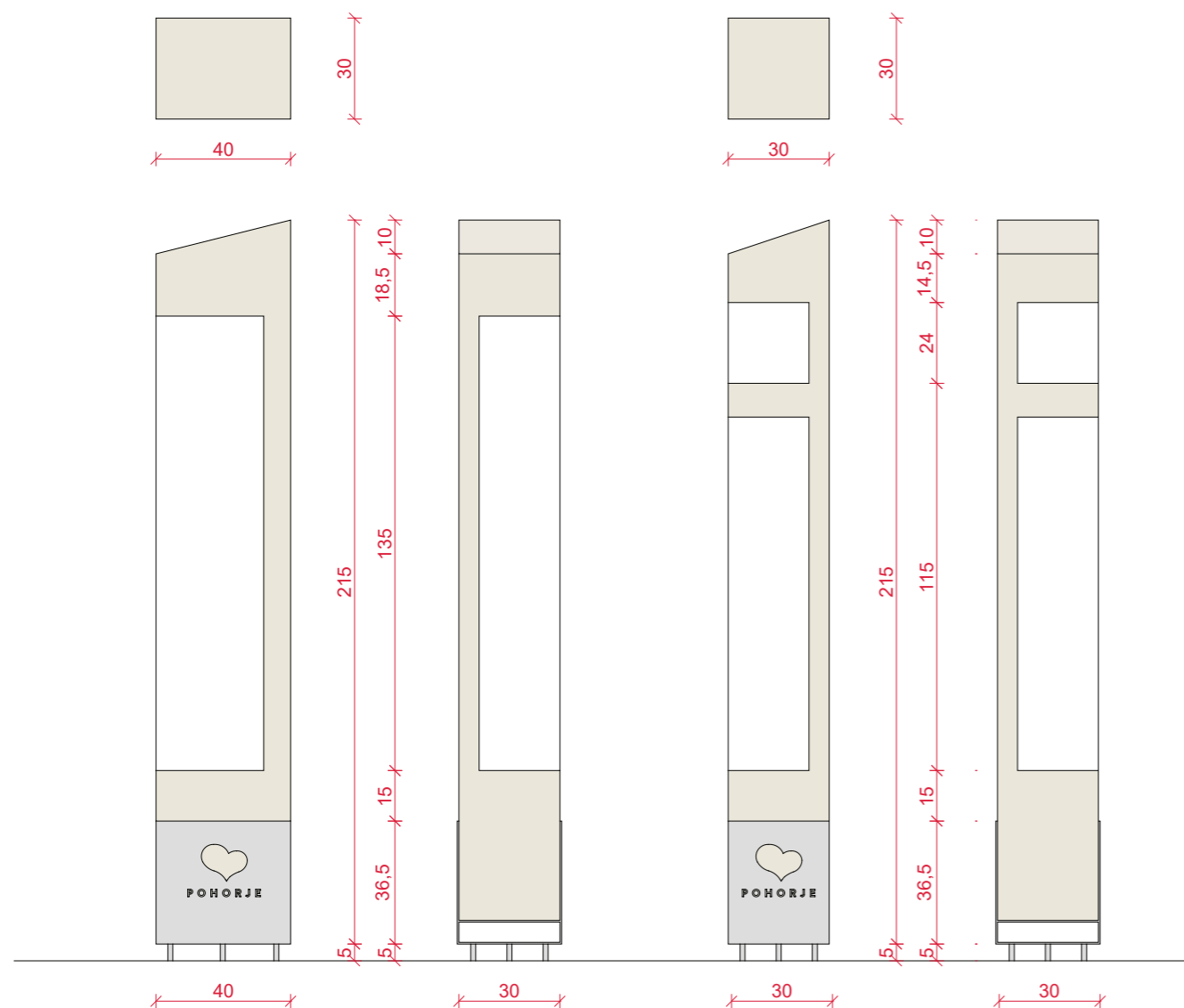

M 1:20

vizualizacija



opis

Razgledni pano se pogosto pojavlja na razglednih območjih, kjer z njim lahko prikažemo, kateri hribi, gore ipd. se nahajajo na obzorju. Da ne moti pogleda in ne izstopa iz okolice, gre za praviloma nižji element, ki se iz tega razloga s spremembo naklona vsebinskega dela prilagodi uporabniku. Za potrebe projektnih aktivnosti je ustrezen pano v preteklosti že razvila RRA Koroška. Ker se kot takšen tudi že pojavlja v prostoru Pohorja, hkrati pa ustreza zastavljenim oblikovalskim merilom, ni potrebe po razvijanju nove ideje in se zato

z odobritvijo RRA Koroška uporabi obstoječi model. Težaven stik med vertikalnima lesenima nosilcema in lesenim okvirjem z vsebinsko tablo pod naklonom je rešen s posebej za ta element oblikovanim jeklenim nosilcem.

MERE (višina/širina/dolžina):
tabla: 83 cm/71 cm/92 cm

načrt

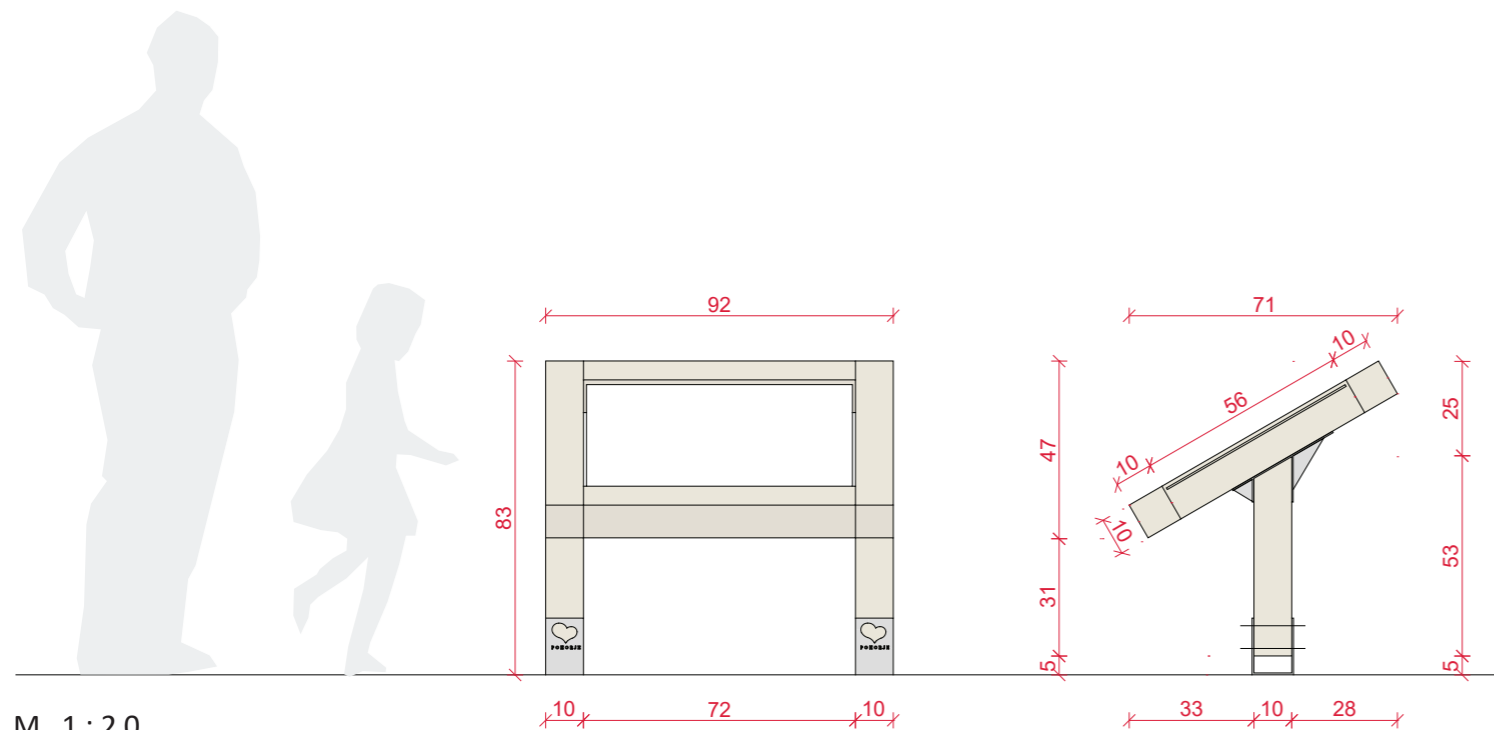

M 1:20

vizualizacija



Panoramska tabla v uporabi ob Črnem vrhu na Pohorju: (Vir: arhiv RRA Koroška)

opis

Kukalo izvira iz predloga za projekt Doživetja Bolfenk, kjer je v izvedbenem delu predvidena tudi postavitev igralno-didaktičnih elementov. Oblikovno sledi podobi totema. Po višini je razdeljeno na manjše 30 cm visoke lesene kubuse, ki so umeščeni na vertikalni okrogel jekleni nosilec premera 10 cm, kar omogoča njihovo vrtljivost. Vsak vrtljivi del ima luknjo ustreznega premera, ki omogoča usmerjen pogled ter tablici, na katerih je slika tega, kar je potrebno s pogledom poiskati ter kratek opis. Lokacija postavitve je odvisna

od razglednih možnosti. To igralo je namenjeno vsem generacijam. Nižji deli za otroke, višji pa za starejše. V spodnjem, najnižjem delu, je v lesen kubus vglobljen logotip Pohorje. Luknja na najvišjem vrtljivem delu je na višini 165 cm, na najnižjem pa 72 cm. Na spodnjem kubusu je ena večja in ena manjša odprtina za igro in raziskovanje najmlajših.

MERE (višina/širina/dolžina):
tabla: 225 cm/40 cm/40 cm

načrt

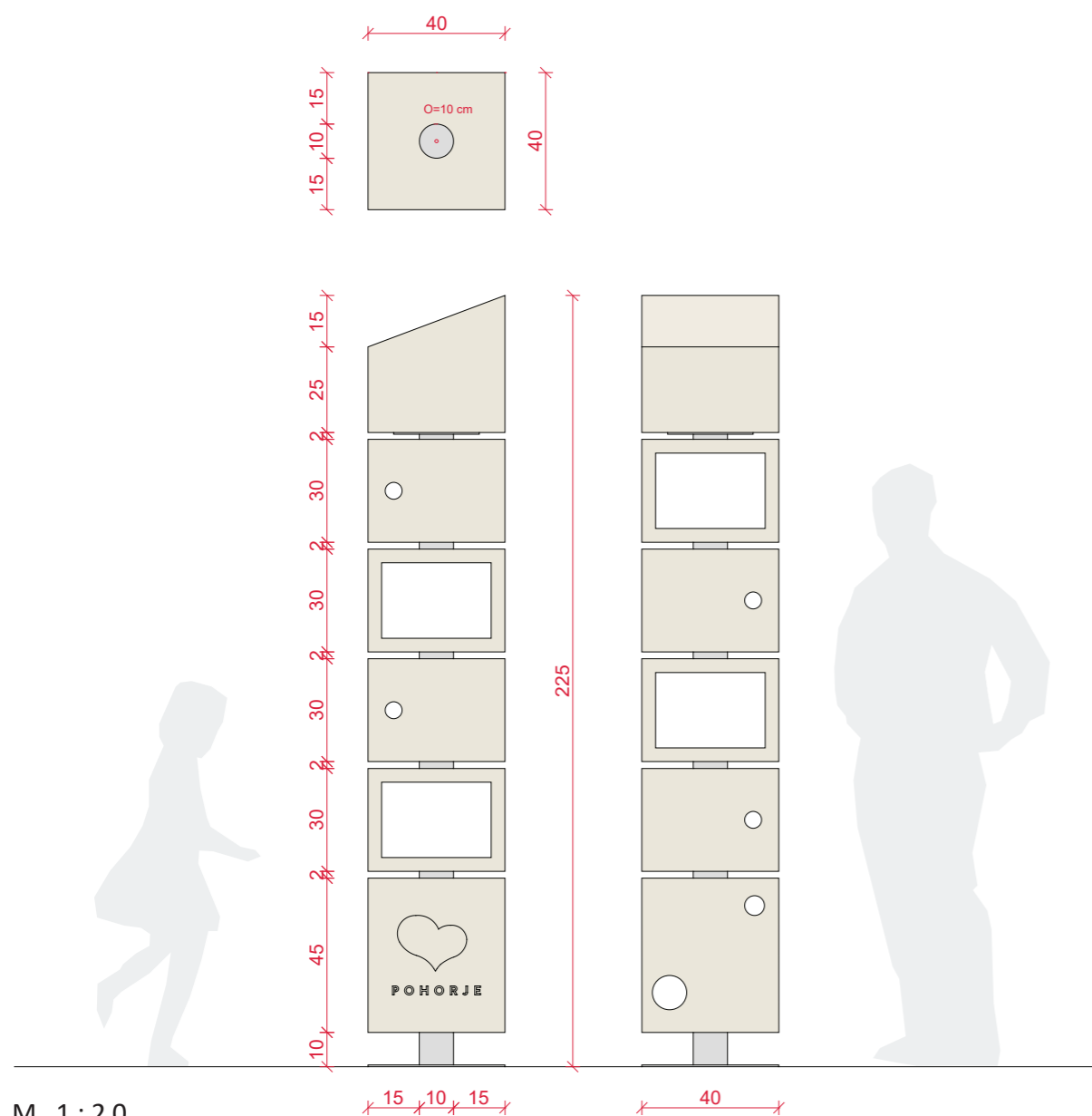

vizualizacija



opis

Stojalo za kolesa je deloma prevzeto iz podobe stojal na DKP. Prvotna lesena vertikalna stojala so v tem primeru uporabljena kot nosilec za horizontalni leseni (lahko tudi jekleni) element, na katerega se z dvigom in naslonom sedeža namesti kolo. Ta sistem hkrati omogoča tudi enostavno zaklepanje koles in onemogoča poškodbe na okvirju koles, ki lahko nastanejo ob naslanjanju na stojala. Razpon med obema nosilcema lahko znaša do 220 cm, nato je potrebno dodati dodaten vertikalni nosilec. Na vrhu verti-

kalnih nosilcev se namesti jeklene "kape" z emblemom kolesa, ki jasno nakazujejo, čemu je stojalo namenjeno. Pomembna je ustrezna izvedba temeljenja, ki onemogoča stranski pomik celotne konstrukcije v primeru večjega števila koles.

MERE (višina/širina/dolžina):
stojalo za kolo: 145 cm/20cm/236 cm

načrt

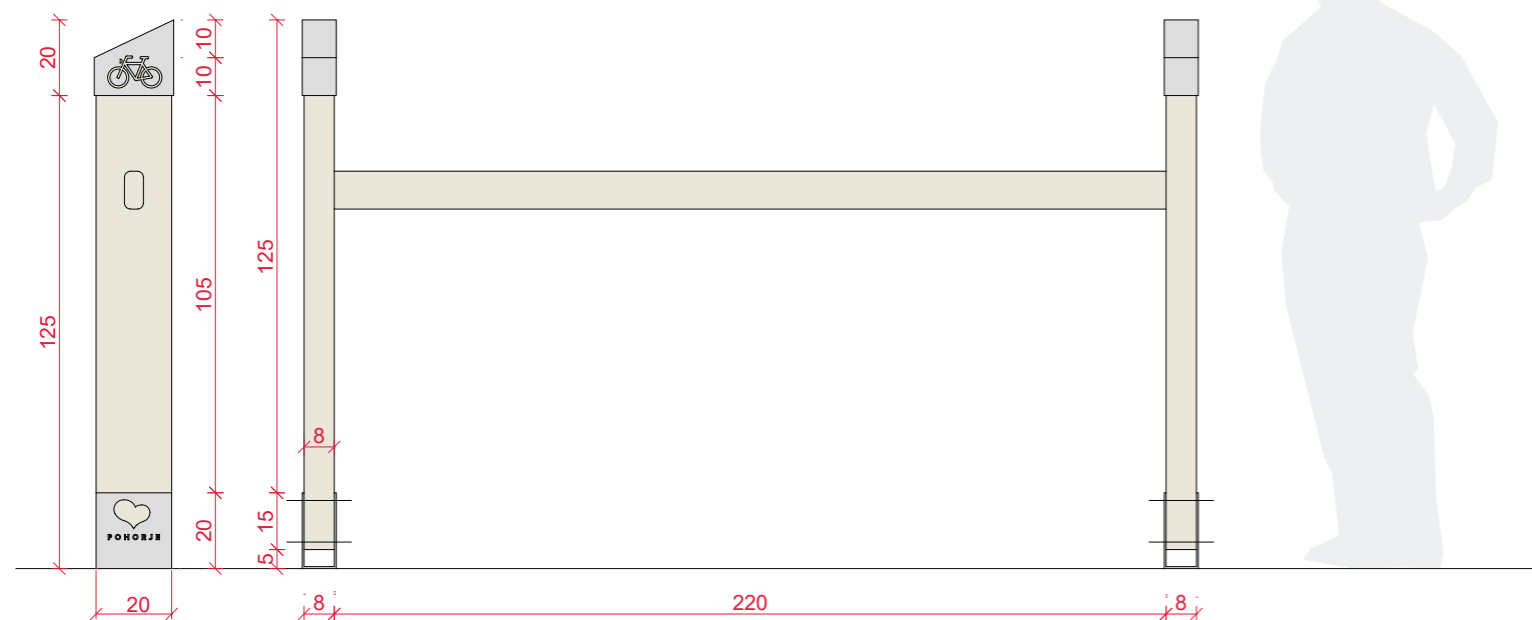

M 1:20

vizualizacija



opis

Takoimenovani hoteli za žuželke v Sloveniji še niso pogosti, v tujini pa se jih vse pogosteje poslužujejo. S kmetijstvom in tudi bivalnimi prostori namreč izpodrivamo določene naravne življenjske prostore različnih žuželk, s škropivi in pesticidi pa jim še dodatno škodimo. V navezi z bližnjim Alpinetomom ta lesena konstrukcija vizualizira pomen simbioze botanike z entomologijo kot tvorca biotske raznovrstnosti na Pohorju. Podoba hotela za žuželke na Pohorju gabaritno izhaja iz oblike totema, znotraj teh meja pa dopušča nekaj

raznolikosti v oblikovanju glavnih odprtin. Na voljo je predalčna struktura, oblika izvrtanih krogov s prikazom organske rasti ter satasta oblika, ki izhaja iz podobe struktur, ki jih tvori ena najpomembnejših žuželk - čebela in je še posebej značilna za Slovenijo. Za polnjenje odprtin je zaželjena uporaba gradnikov iz naravnih materialov, ki jih lahko najdemo na Pohorju.

MERE (višina/širina/dolžina):

hotel za žuželke: 180-240 cm/60-80cm/40 cm

načrt

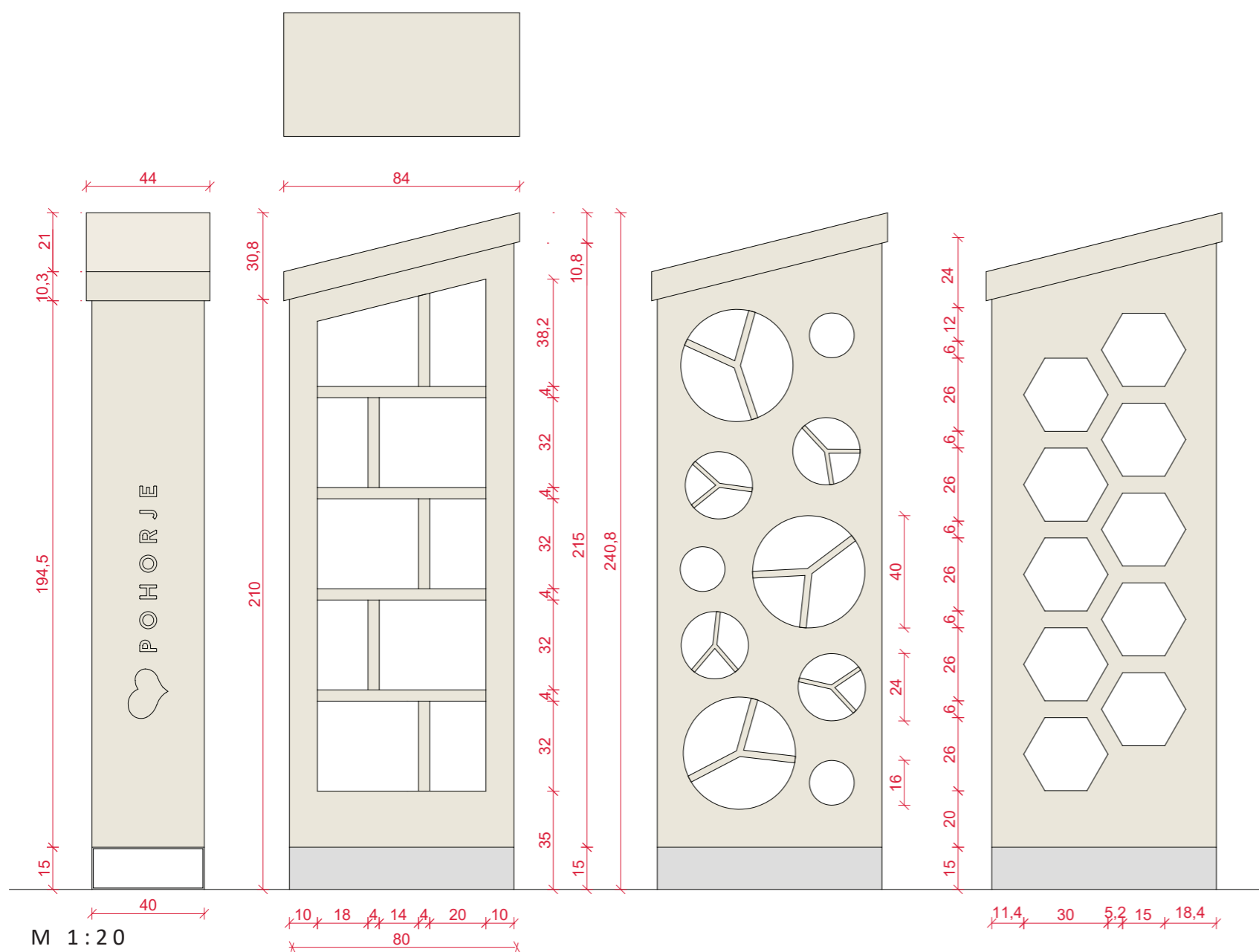

vizualizacija



opis

Foto točka v okviru izvedbe Alpinetuma je zasnovana iz dveh masivnih vertikalnih stebrov, ki z izrezanim polkrogom tvorita navidezni okrogel okvir, ki uokvirja željeni pogled. Stebra sta vpeta v jekleni nosilec z izrezanim logotipom Pohorje.

MERE (višina/širina/dolžina):
Foto točka - različica A1: 220cm/140 cm/20 cm

načrt

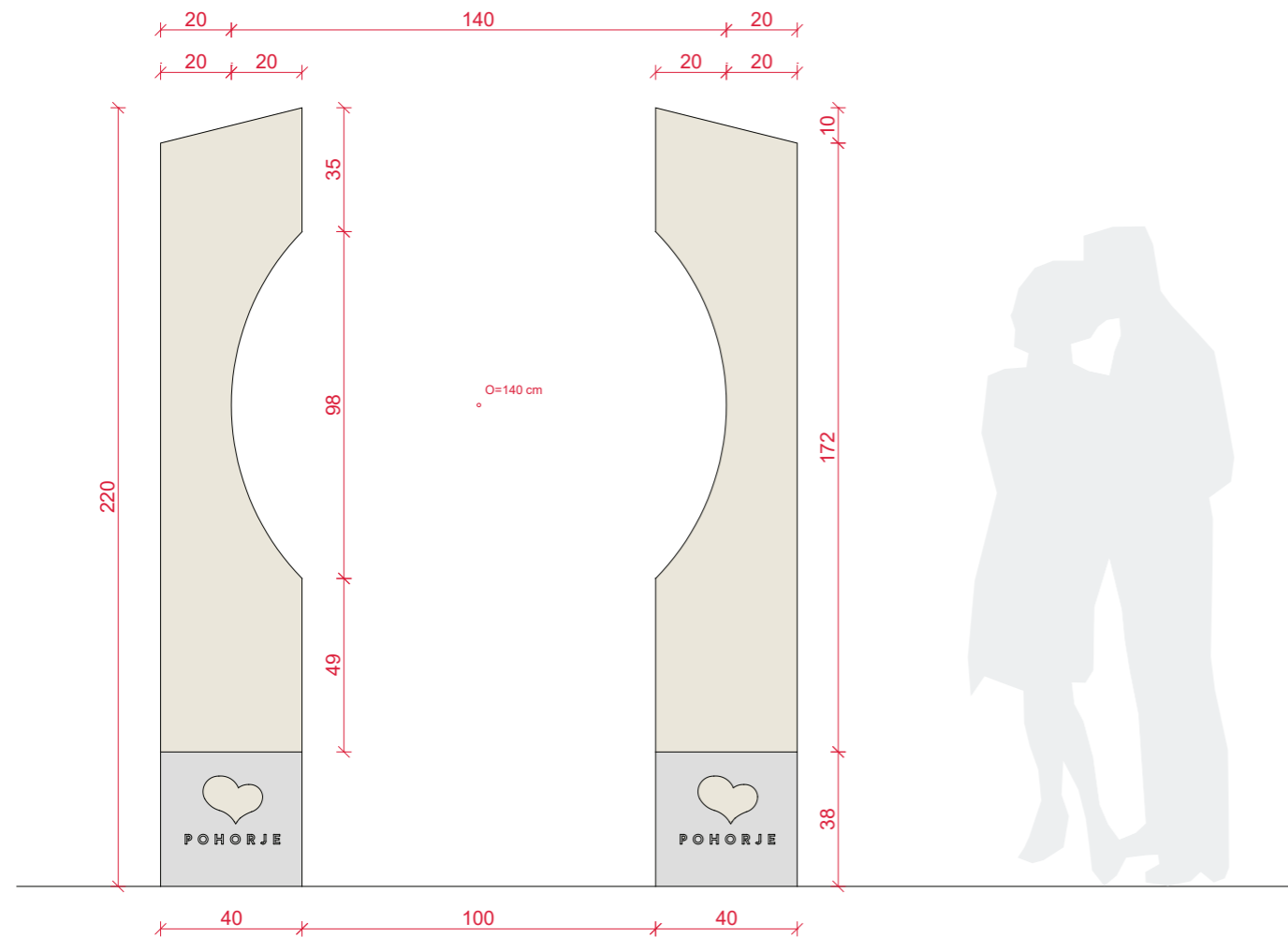

M 1:20

vizualizacija



opis

Alternativna verzija foto točke v okviru izvedbe Alpinetuma je zasnovana iz lahkega oboka temnejše barve, ki ga rastline zlahka prerastejo in skrijejo konstrukcijo. S tem se vpliv na videz okolice v bližini cerkve sv. Bolfenka zelo zmanjša. Hkrati obok s svojo podobo tvori naraven okvir, ki se lahko uporabi kot foto točka. Potrebna je premišljena izvedba predvsem pri segmentu zasaditve in nege primernih rastlin. Zaradi lahkotnosti konstrukcije in za veter propustne zasnove je temeljenje lahko manj invazivno.

MERE (višina/širina/dolžina):
 Foto točka - različica A2: 230 cm/140 cm/40 cm



Primeri uporabe zelenega oboka (Vir: Pinterest)

načrt

jeklena različica

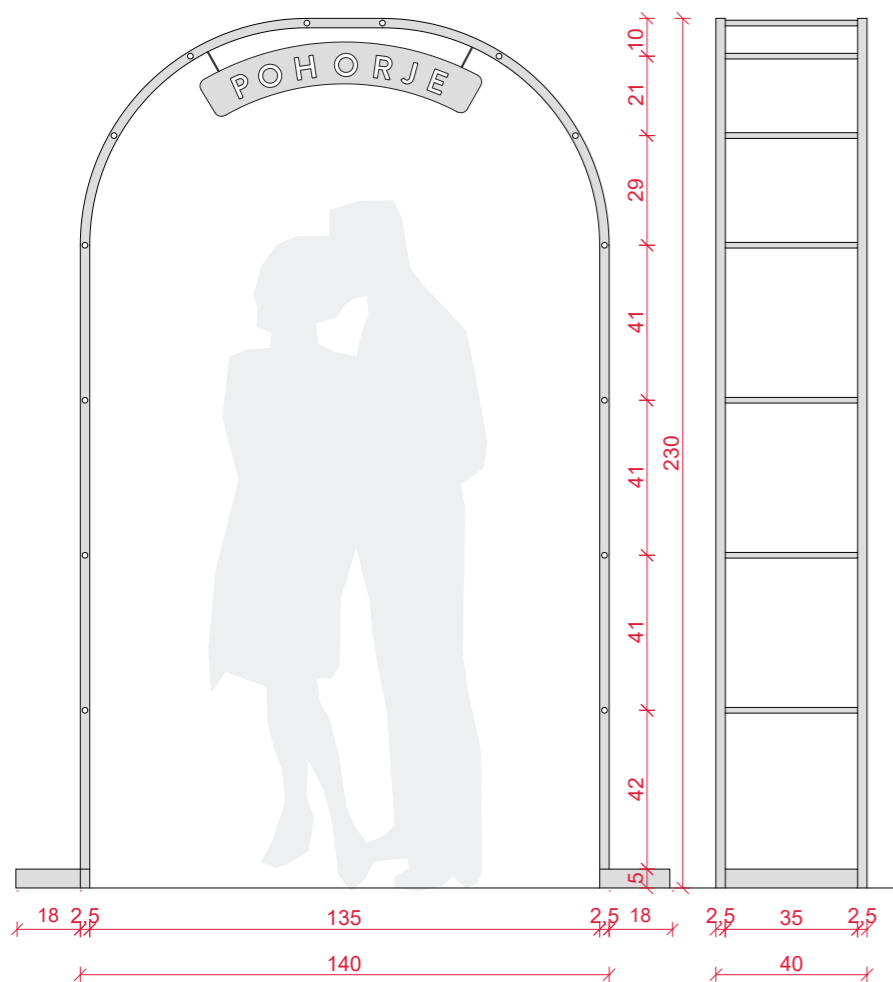

lesena različica

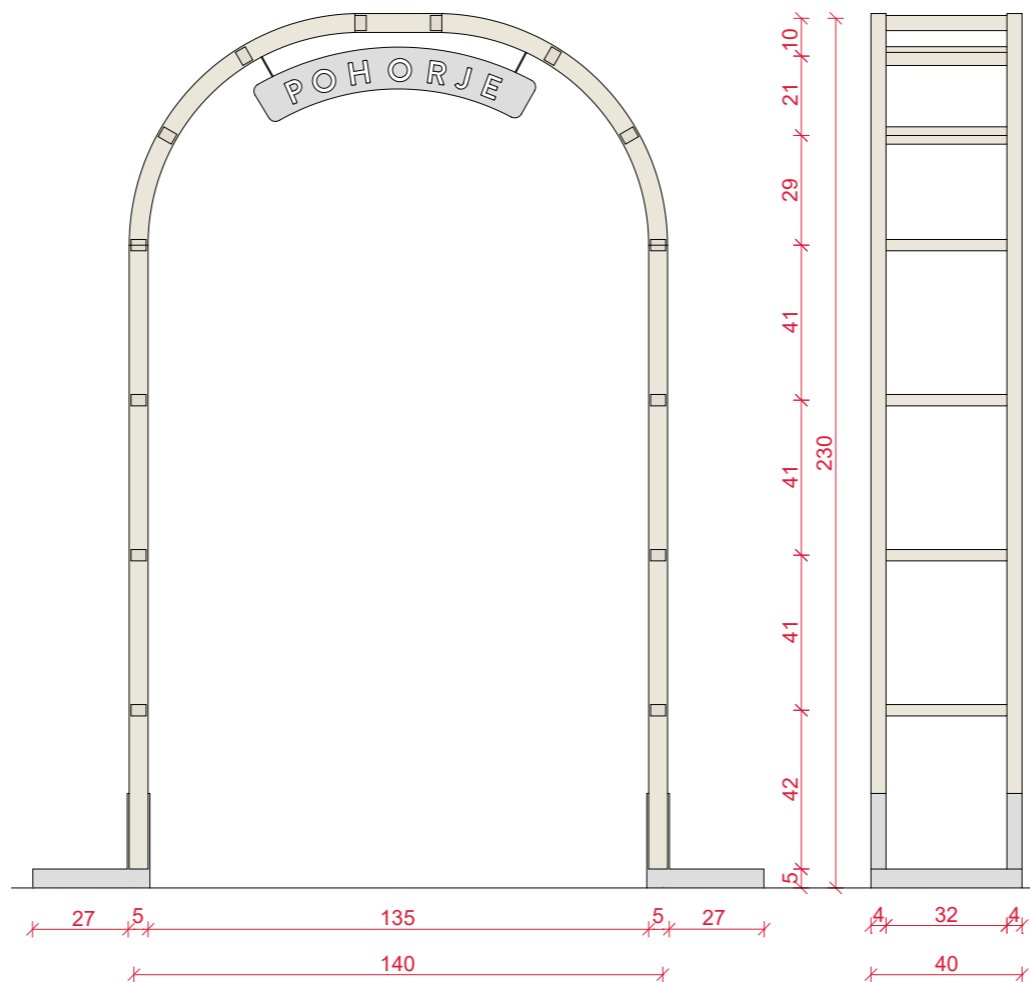

M 1:20

vizualizacija



Jeklena različica oboka



Lesena različica oboka

opis

Podoba srca je pogosto uporabljen motiv, a v obravnavanem primeru izhaja iz logotipa CGP Pohorje in je s konceptom uporabe lesene obrobe ter s svojo nesimetričnostjo dovolj prepoznaven element. Ukrivljen les preseka 10/10 cm je v spodnjem delu pričvrščen na Y kovinski nosilec, ki se s temnejšo barvo vizualno loči od osnovne lesene oblike, zaradi česar nastane vtis, da leseni del lebdi nad tlemi. Izvedba v naravni barvi lesa omogoča, da je foto točka lahko smiselno postavljena povsod, tudi denimo kot začasni

promocijski element v mestnem središču. Velikost lahko variira glede na lokacijo in potrebe. Zaželjena je možnost slikanja turistov za srcem v smislu okvirja, zato je osnovna višina 195 cm. Samih osnovnih razmerij srca oziroma logotipa ni dovoljeno spreminjati.

načrt

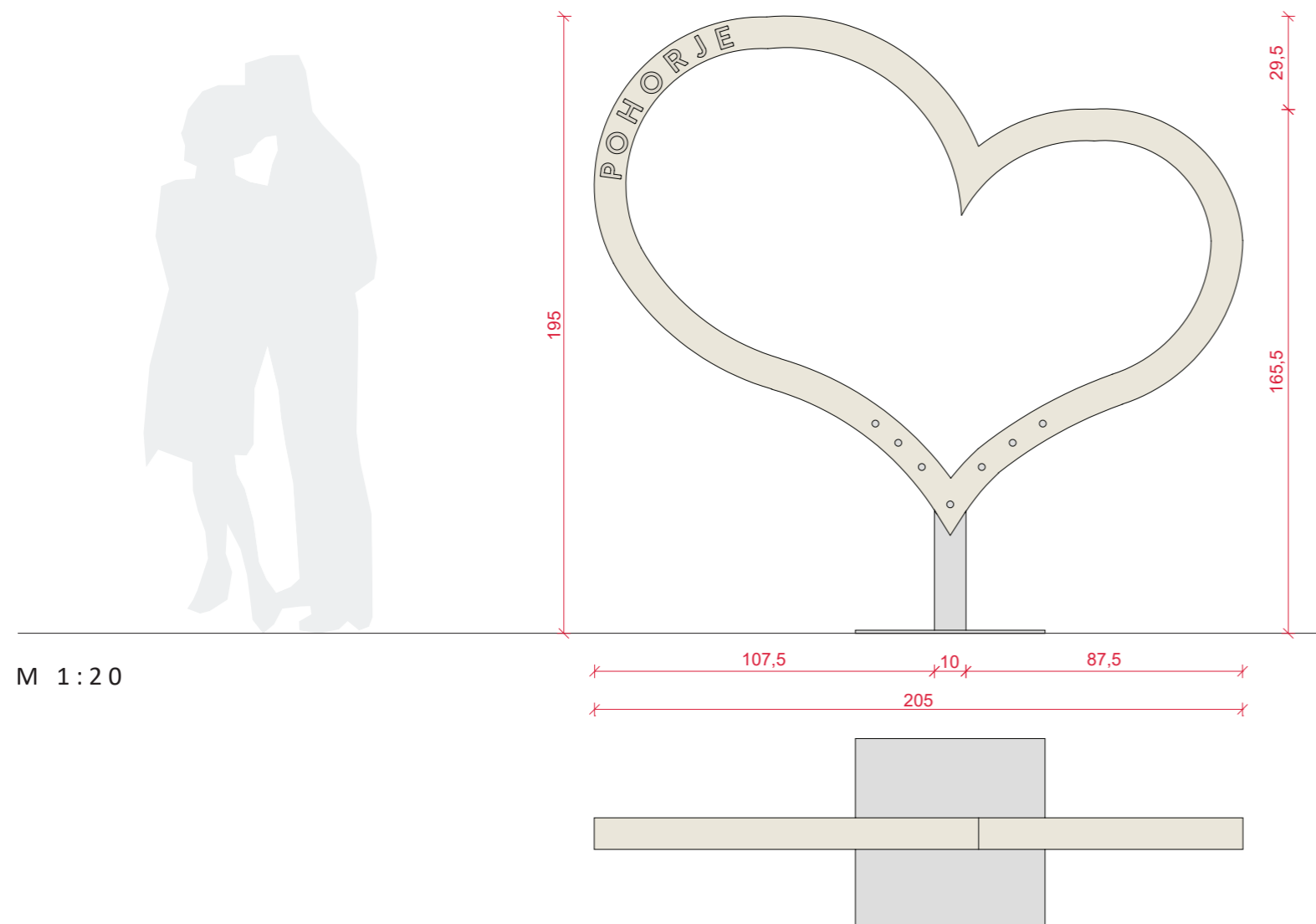

vizualizacija



Fotografija za fotomontažo: <https://frutina.wordpress.com>

opis

Za potrebe projektnih aktivnosti je ustrezen pano v preteklosti že razvila RRA Koroška. Ker se kot takšen tudi že pojavlja v prostoru Pohorja (območje Kop), hkrati pa ustreza zastavljenim oblikovalskim merilom, ni potrebe po razvijanju nove ideje in se zato z odobritvijo RRA Koroška in ciljem skladnosti opreme uporabi obstoječi model.

Enostaven leseni vertikalni nosilec je pri vznožju vpet v jekleni del. Na vrhu je pod naklonom 30 stopinj nameščena

tablica velikosti max. 40/40 cm, ki podaja vsebino. Tablica je lahko tudi drugih dimenzij, vendar naj ustreza razmerju največ 3:4 in ne presega velikosti 50/50 cm. V primeru potrebe po večji površini za vsebino se uporabi tabla ali model razglednega panoja. Primer uporabe je prikazan na priloženi fotografiji.

MERE (višina/širina/dolžina):
tabla: 105 cm/10 cm/20 cm

načrt

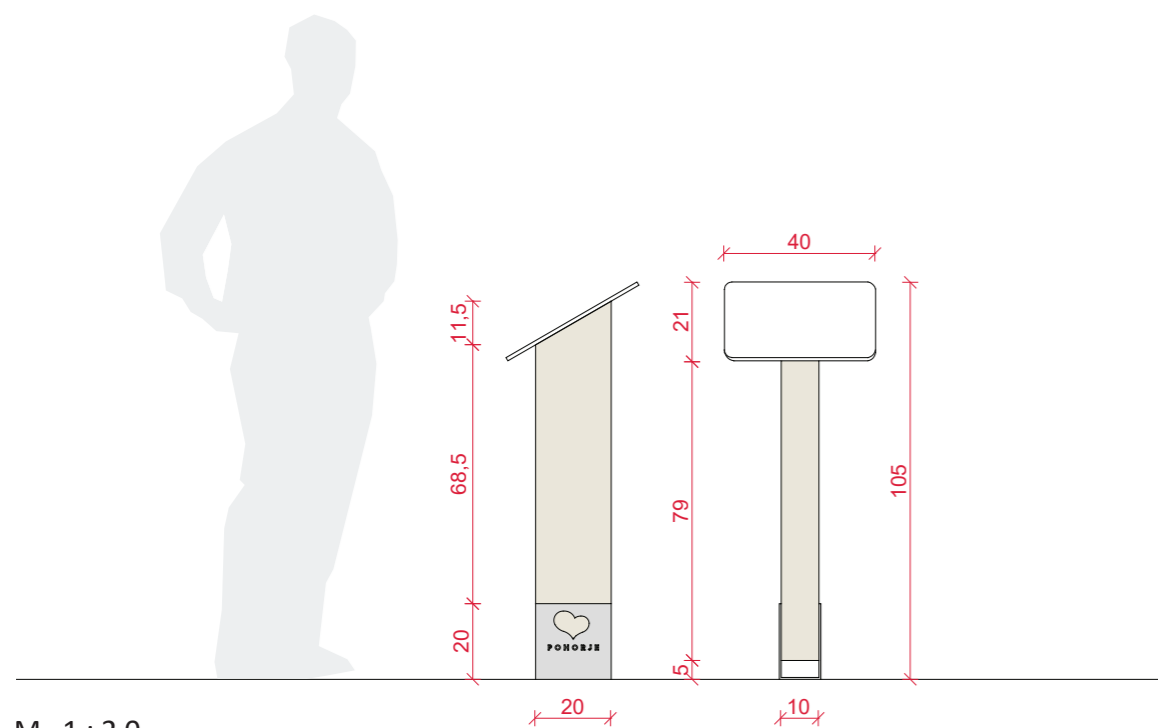

M 1:20

vizualizacija

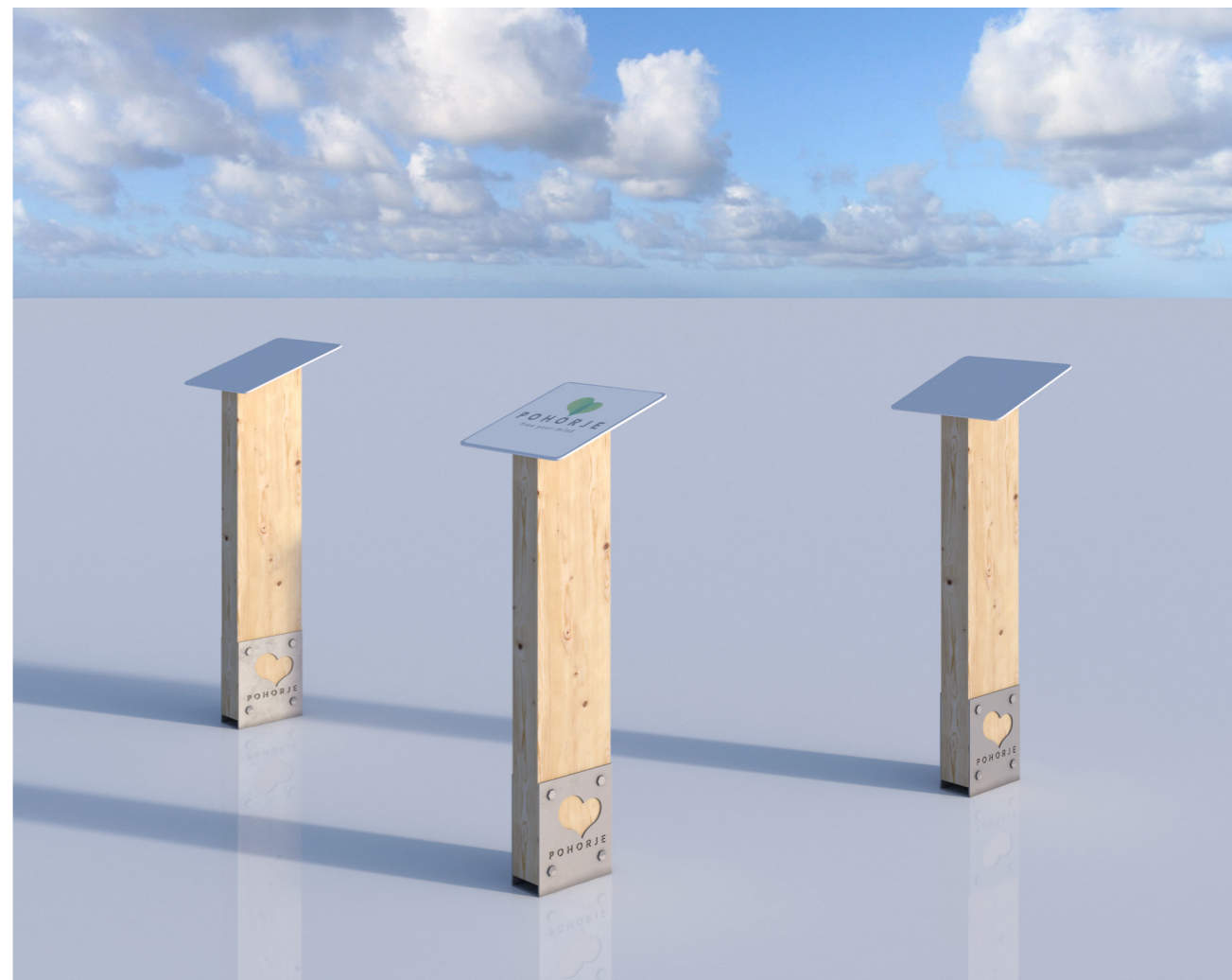

Fotografija elementa v uporabi (Vir: <https://www.koroska.si>)

opis

Regionalna razvojna agencija za Podravje - Maribor je v okviru vzpostavitve vodenja kolesarjev po destinaciji Pohorje naročila elaborat za postavitev kolesarskih kažipotov, ki se naj smiselno uporablja za tovrstne kolesarske in sorodne vsebine. Posamezne male table z oznako posamezne poti, ciljnega kraja in znaka za smer so umeščene na samostojen lesen steber, ki je bočno vpet v jekleni nosilec. Steber je kvadratnega profila debeline 20 cm. V primeru velike table sta uporabljena dva vertikalna lesena stebra kvadratnega

profila debeline 15 cm in na medsebojnem razmaku 85 cm osno. Delavniške skice so priloga tega kataloga.

MERE (višina/širina/dolžina):
steber mala tabla: 185 cm/20 cm/20 cm
konstrukcija velika tabla: 215 cm/100 cm/15 cm

načrt

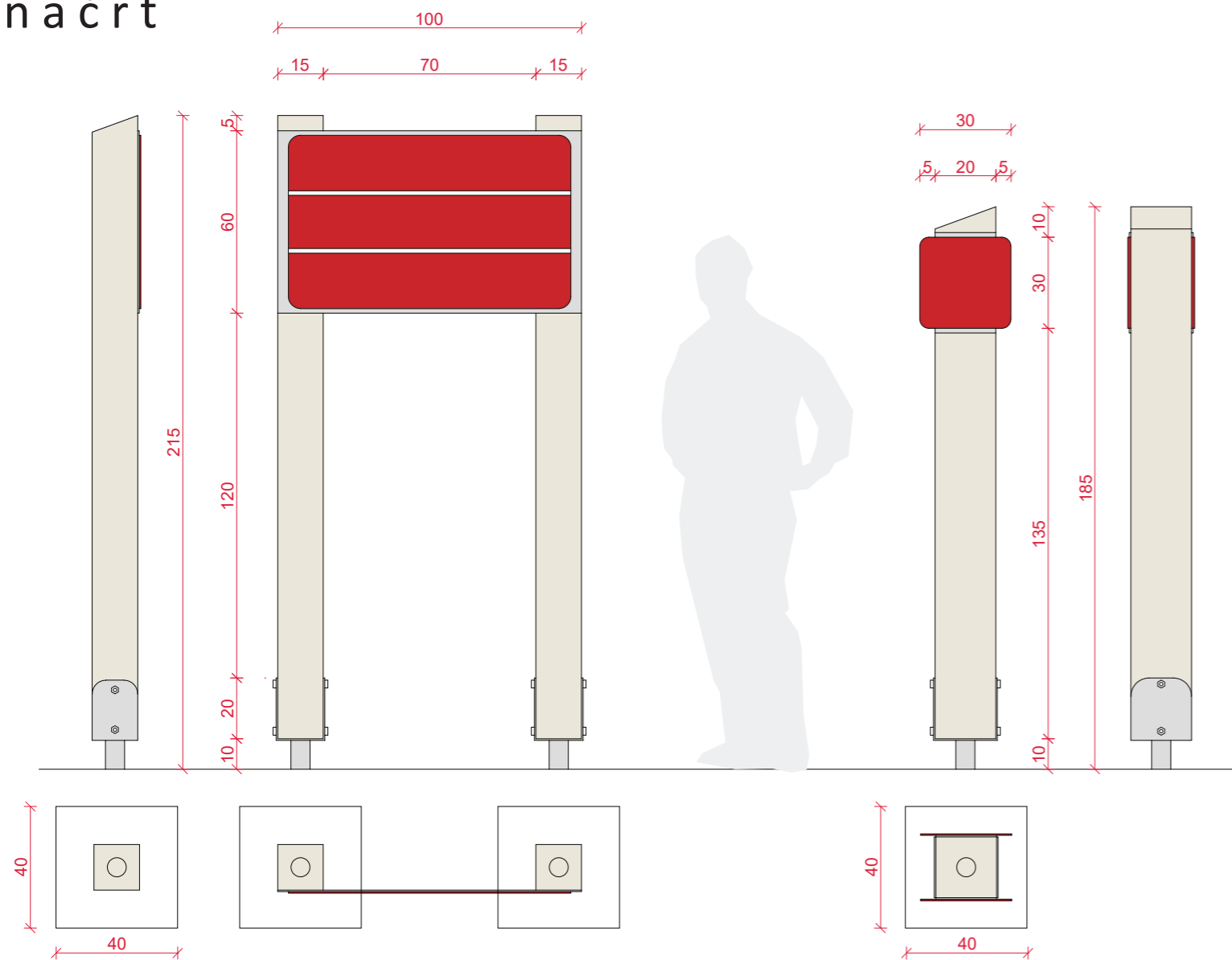

M 1:20

vizualizacija (obstoječe)



Fotografija elementa v uporabi (Vir: Aleš Ruprecht)

OZNAČEVANJE, MATERIALI IN BARVE

04

Označevanje

Označevanje se izvaja na samih elementih s preprostimi metodami strojnega izreza emblema, kadar gre za kovinske dele, strojnega vglobljenja pri lesenih delih, možno pa je izvesti tudi takoimenovano "vžiganje" v les. S temi posegi se zadosti potrebam promocijskega dela projekta, ki zato ne potrebuje morebitnih dodatnih tabel oziroma drugih načinov označevanja.

Pri obliki je potrebno dosledno upoštevati CGP Pohorje, kjer so zapisane in prikazane vse smernice za uporabo logotipa.



Slika: Način prikaza emblema projekta na opremi

Tehnična izvedba

Vsa oprema je v osnovi zasnovana preprosto, s čim manjšim številom sestavnih delov ter hkrati čim bolj robustno in kompaktno. Na ta način je enostavnejša izvedba, hkrati pa je enostavnejše in stroškovno ugodnejše tudi vzdrževanje ali morebitno saniranje opreme. Vsi deli so enostavno zamenljivi.

Izvajalec mora posebno pozornost nameniti detajlu pri stiku med kamnom ter lesom in z ustrezno dilatacijo zagotoviti minimalen razmik med tema dvema materialoma.

Zelo pomembna je tudi ustrezna zasnova temeljenja, še posebej pri tablah, kjer površina z vsebino predstavlja tudi površino za uporabo vetra.

Materiali in barve

Kot je bilo zapisano že v poglavju o oblikovalskem pristopu, temeljno izhodišče predstavljata kamen in les, dva prvinska materiala, značilna za Pohorje. **Pohorski tonalit** je v procesih svojega nastanka pred 16 milijoni let razvil nekatere izredne mehanske in fizične lastnosti, kot so visoka tlačna in upogibna trdnost in odpornost proti zmrzovanju ter obrabi, zato se zdi zelo primeren za uporabo na Pohorju ne samo iz simbolnega, temveč tudi povsem tehničnega vidika. Enega izmed petih bistvenih gradnikov tega pogorja tako ne vzamemo iz okolja, temveč mu samo spremenimo namembnost. Zaželjena je uporaba čim bolj prvobitne zunanje podobe in teksture, v skladu z nivojem obdelave, izogibamo pa se poliranju in posledičnemu nastanku bleščeče površine.



Sliki: Pohorski tonalit (vir: <https://www.mineral.si>)

Les je drugi temeljni material, značilen za to okolje. Na Pohorju je bilo včasih vse leseno. Prebivalci so obvladali domačo obrt - izdelavo lesenih (pol)izdelkov. Uporablja se macesnov les, ki lahko kljubuje težkim vremenskim razmeram ali les primerljive kakovosti. Glede na dejstvo, da se spodbuja uporaba lokalnega slovenskega lesa, je možna tudi izvedba s kvalitetnejšim smrekovim lesom. Impregnacija lesa za zaščito s škodljivo snovmi zaradi kasnejšega izpiranja v tla ni dovoljena. Če je možno, se je potrebno posluževati naravnih metod, ki se začnejo že s pravilnim procesom odzemanja lesa iz narave ter uporabo naravnih olj. Vedno se uporablja naravna barva lesa.

Tretji material je **jeklo**, ki se pojavlja predvsem v vlogi izvedbe temeljenja in vpenjanja lesenih elementov ter reševanja zahtevnejših detajlov. Uporablja se metoda prašnega barvanja s ciljem dosega mat ali polmat učinka. Barva v primeru nosilcev je siva (kot npr. RAL 7004), v primeru kovinskega okvirja kot konstrukcije za rastline pri Alpinetumu pa antracit (kot npr. RAL 7016).

Pristojnost uporabe kataloga

Katalog je mogoče uporabljati povsod tam, kjer niso že v veljavi posebni pravilniki oziroma ne gre za zavarovano in vplivno območje pod nadzorom Zavoda za varstvo kulturne dediščine. Pravilniki običajno že podrobneje definirajo dovoljeno infrastrukturo vse do nivoja delavniških skic, pri poseganju v območje pod pristojnostjo ZVKDS pa je potrebno sodelovanje in usklajevanje z zavodom.

V veljavi je PRAVILNIK o označevanju zavarovanih območij, naravnih vrednot, ekološko pomembnih območij in območij Natura 2000. V pomoč je Priročnik za izvajanje pravilnika. Kadar se približamo prometni infrastrukturi, je potrebno preveriti, ali je projekt oziroma aktivnost že del cestnega sveta. V tem primeru je potrebno upoštevati tudi Pravilnik o prometni signalizaciji in prometni opremi na cestah. V pomoč .

Izdelava kataloga

Aleš Ruprecht, m. i. a.
December 2021